

## Bunk Bed HRT-TüV Lit superposé HRT-TüV



### How to install product

To ensure safety and maintain your product's condition:

1. Loft beds and upper bunk beds are not for children under six years of age due to the risk of injury not suitable.
2. Open the packaging carefully. Please note the assembly instructions included with the product.
3. Put all components and materials together, mount the product on a smooth, clean and dry floor.
4. Carry out the assembly in the order shown in the diagrams in the instructions.
5. The connections and screws must not be tightened too much.
6. Make sure the product is placed in a balanced manner.
7. After completing assembly, check the screws and connections and tighten them if necessary. Keep the assembly instructions.
8. Wipe with a slightly damp, soapy cloth, rinse with a damp cloth. Dry with a dry cloth.
9. Do not use solvents, abrasives, varnishes or fiber products.
10. Bunk beds and loft beds can cause serious damage if used improperly.
11. Warning: Bunk beds pose strangulation risk. Do not attach non-bed items like ropes, cords, hooks, belts, and bags. Children can get between the bed and adjacent walls, sloping ceilings, ceilings pieces of furniture (e.g. cupboards) etc.
12. To avoid the risk of serious injury, the distance between the upper safety barrier and the adjacent structure may be 75 mm not exceed or must be larger than 230 mm. Do not use the bunk bed if any component is defective or missing. Always follow the instructions carefully.
13. The recommended mattress size is 12 x 90 x 200 cm. (The red dot shows the maximum mattress height. Do not use a higher mattress).
14. Make sure the room is well ventilated to keep humidity low and avoid mold around the mattress.
15. Complies with EN 747-1: 2015 standard

### Discard

Since this furniture is manufactured using composite materials, please dispose of it as industrial waste at a disposal company certified in each prefecture.

### Installation du produit

Pour garantir la sécurité et préserver l'état de votre produit :

1. Les lits mezzanines et les lits superposés supérieurs ne conviennent pas aux enfants de moins de six ans en raison du risque de blessure.
2. Ouvrez soigneusement l'emballage. Veuillez noter les instructions de montage incluses avec le produit.
3. Assemblez tous les composants et matériaux, montez le produit sur un sol lisse, propre et sec.
4. Effectuez le montage dans l'ordre indiqué sur les schémas de la notice.
5. Les connexions et les vis ne doivent pas être trop serrées.
6. Assurez-vous que le produit est placé de manière équilibrée.
7. Une fois l'assemblage terminé, vérifiez les vis et les connexions et serrez-les si nécessaire. Conservez les instructions de montage.
8. Essuyer avec un chiffon savonneux légèrement humide, rincer avec un chiffon humide. Sécher avec un chiffon sec.
9. N'utilisez pas de solvants, d'abrasifs, de vernis ou de produits fibreux.
10. Les lits superposés et les lits mezzanines peuvent causer de graves dommages s'ils ne sont pas utilisés correctement.
11. Attention : les lits superposés présentent un risque d'étranglement. N'attachez pas d'objets autres que le lit comme des cordes, des cordons, des crochets, des ceintures et des sacs. Les enfants peuvent se glisser entre le lit et les murs adjacents, les plafonds en pente, les meubles au plafond (par exemple les placards), etc.
12. Pour éviter tout risque de blessure grave, la distance entre la barrière de sécurité supérieure et la structure adjacente ne peut pas dépasser 75 mm ou doit être supérieure à 230 mm. N'utilisez pas le lit superposé si un composant est défectueux ou manquant. Suivez toujours attentivement les instructions.
13. Les dimensions recommandées du matelas sont de 12 x 90 x 200 cm. (Le point rouge indique le maximum hauteur du matelas. N'utilisez pas de matelas plus haut).
14. Assurez-vous que la pièce est bien ventilée pour maintenir un faible taux d'humidité et éviter la moisissure autour du matelas.
15. Conforme à la norme EN 747-1 : 2015

### Élimination

Étant donné que ce meuble est fabriqué à partir de matériaux composites, veuillez le jeter en tant que déchet industriel dans une entreprise de traitement agréée de votre préfecture.

## Bunk Bed HRT-TüV Lit superposé HRT-TüV

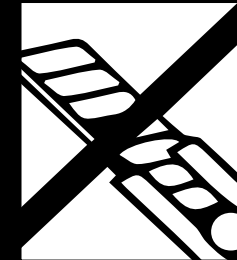

Please be careful not to damage the contents when unpacking.

Veillez faire attention à ne pas endommager le contenu lors du déballage.

## Instruction Manual Manuel d'instructions

It's important to read and follow the manual for your product to ensure safe and proper assembly and use.

Il est important de lire et de suivre le manuel de votre produit pour garantir un assemblage et une utilisation sûrs et appropriés.

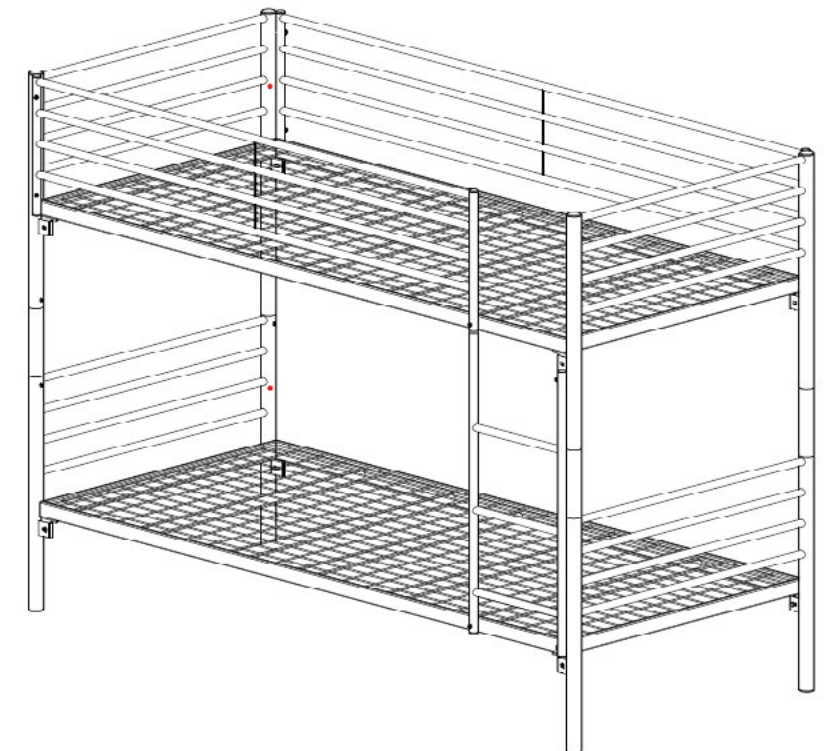

**Caution**  
Prudence

This item requires two people to install the Bunk Bed

Cet article nécessite deux personnes pour installer le lit superposé



Imported by Ceha Canada Inc.  
140 Allstate Parkway, Suite 100,  
Markham, ON Canada L3R 5Y8  
Toll Free: 1-888-221-2342  
Info@cehacanada.com

# BUNK BED

## HRT-TüV

Lit superposé HRT-TüV

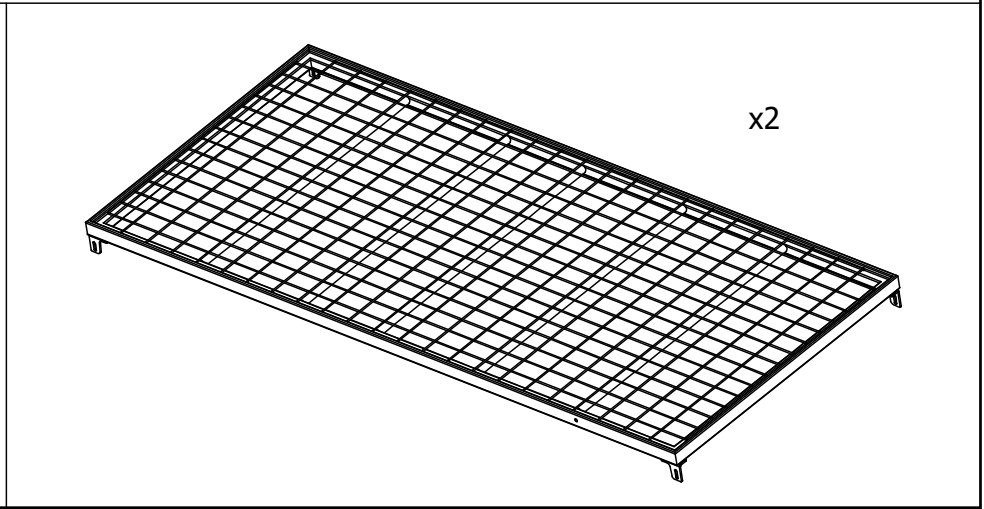
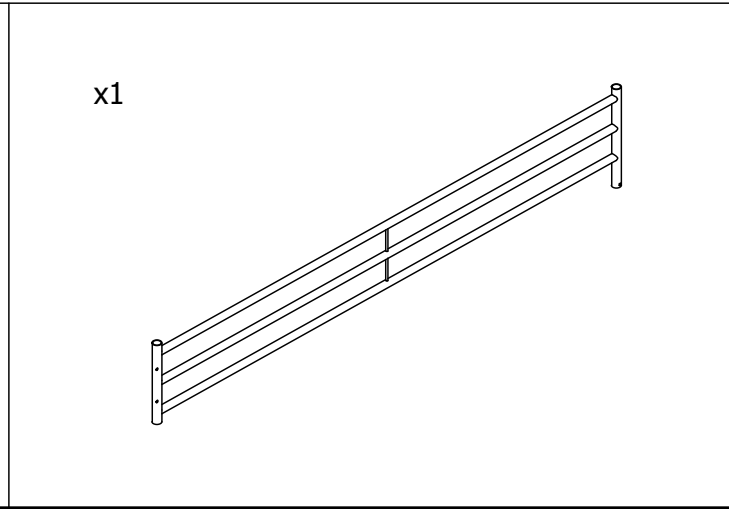
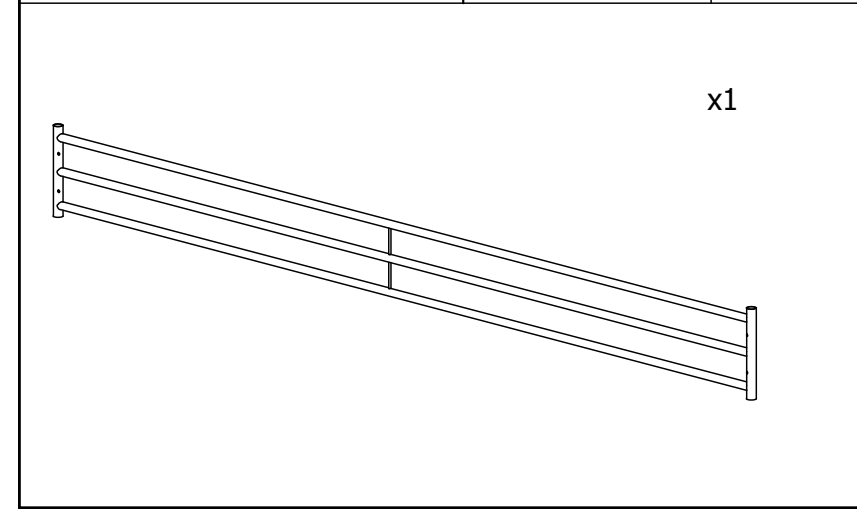
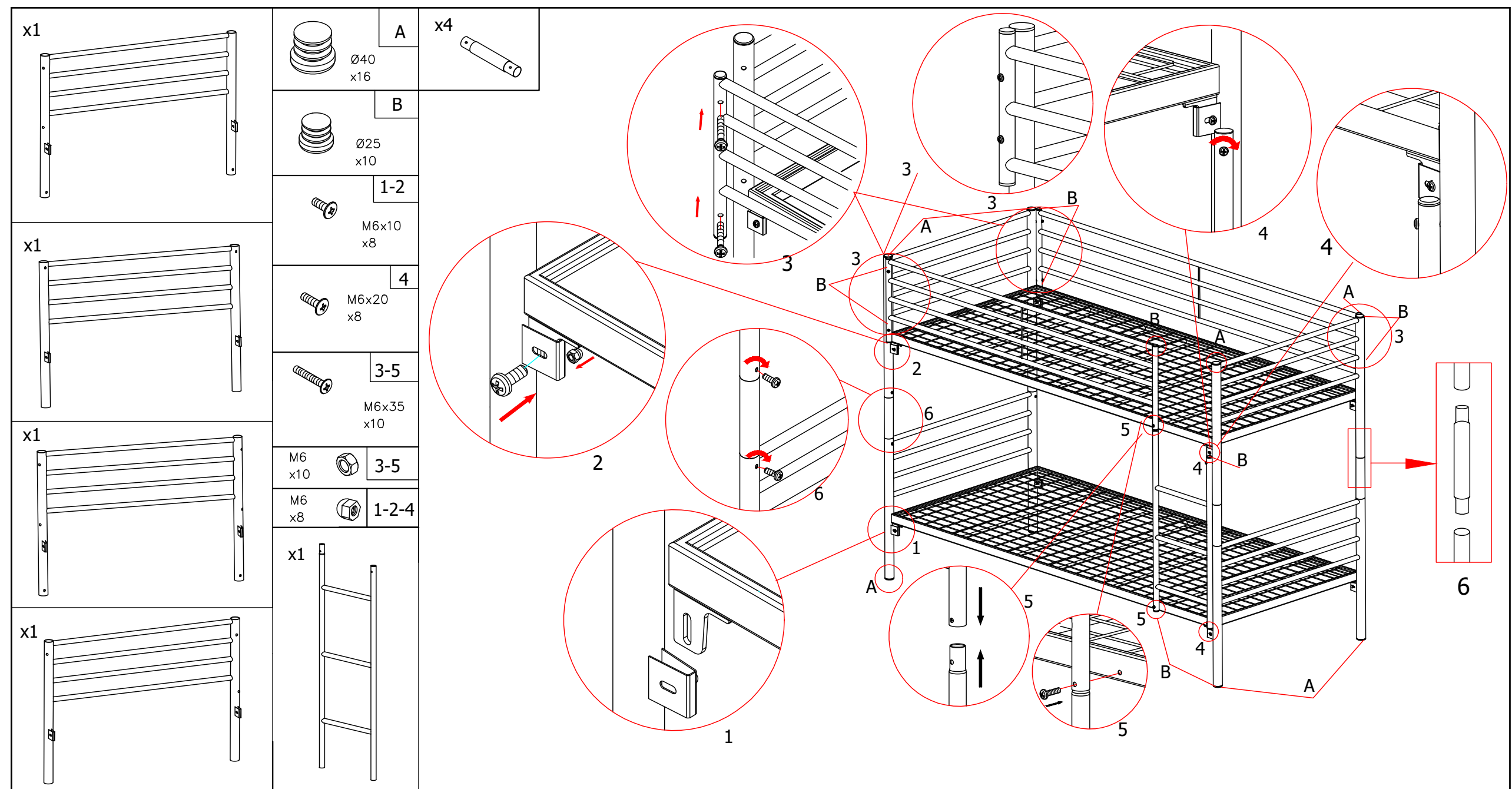

This item requires two people to install the Bunk Bed

Cet article nécessite deux personnes pour installer le lit superposé



www.cehacanada.com

# BUNK BED

## HRT-TüV

Lit superposé HRT-TüV

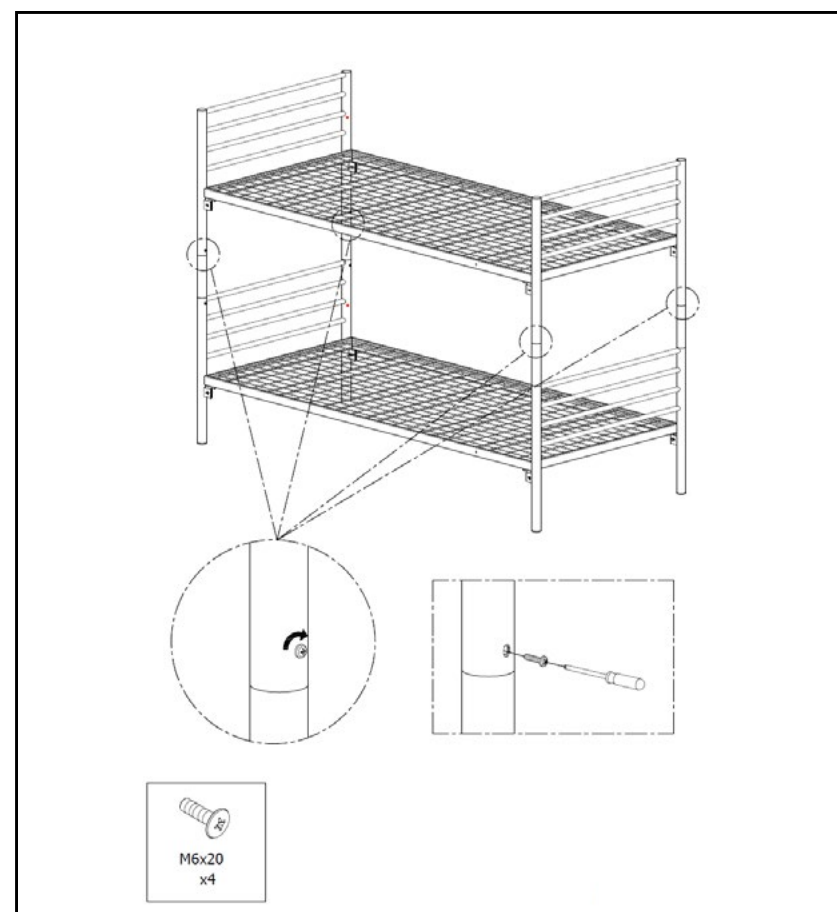
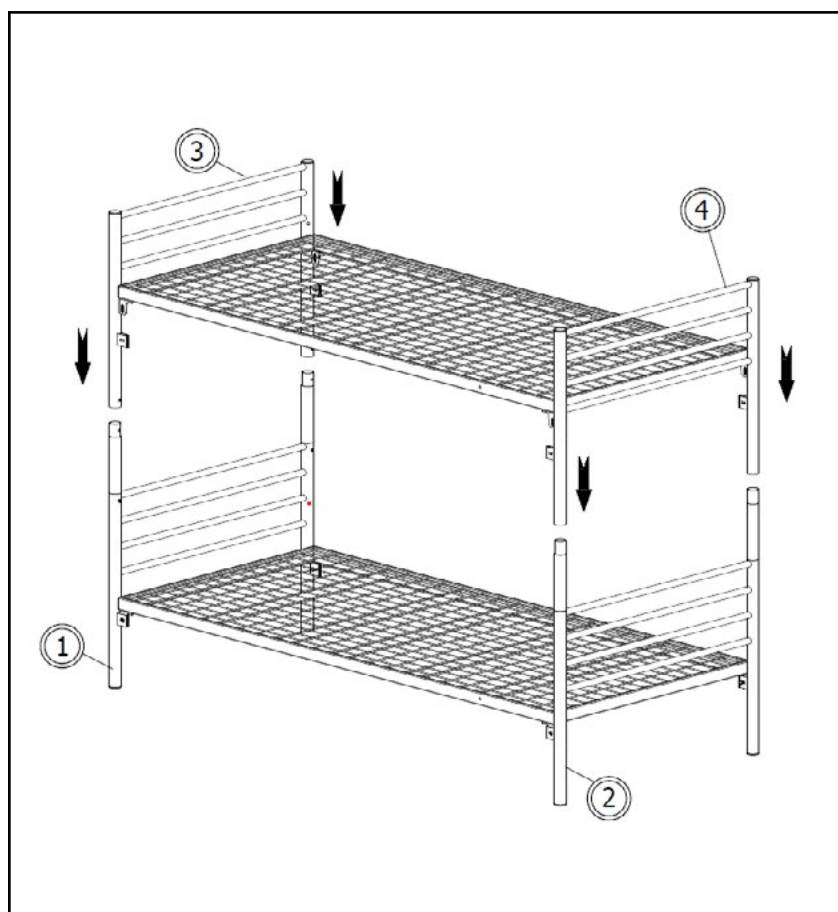
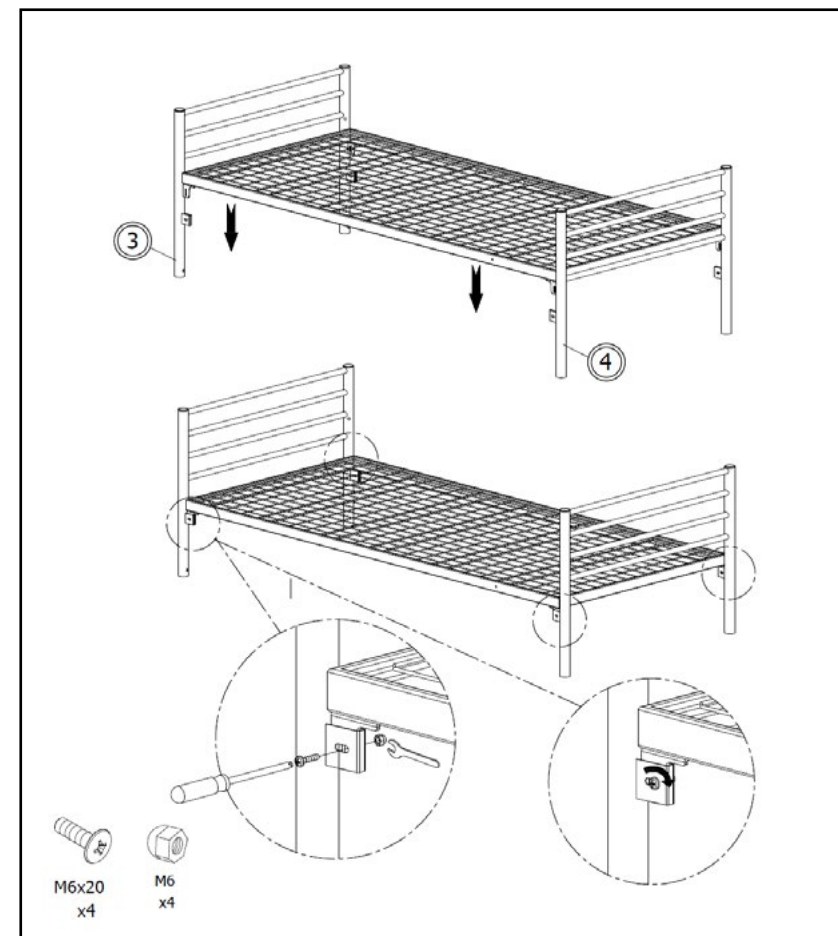
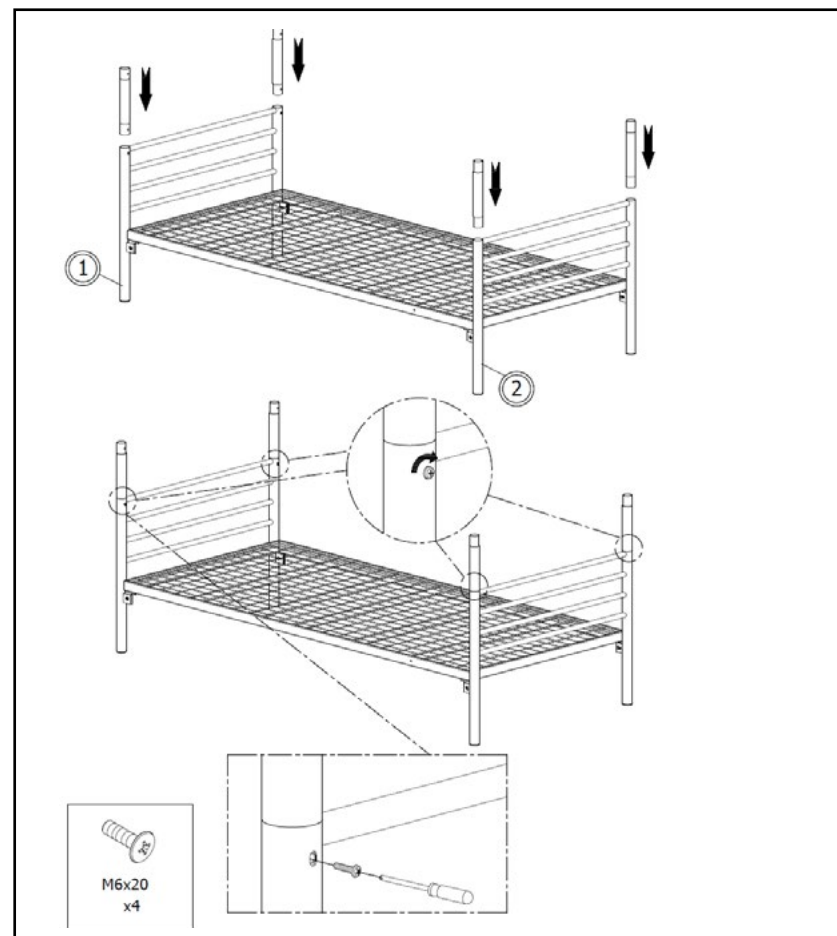
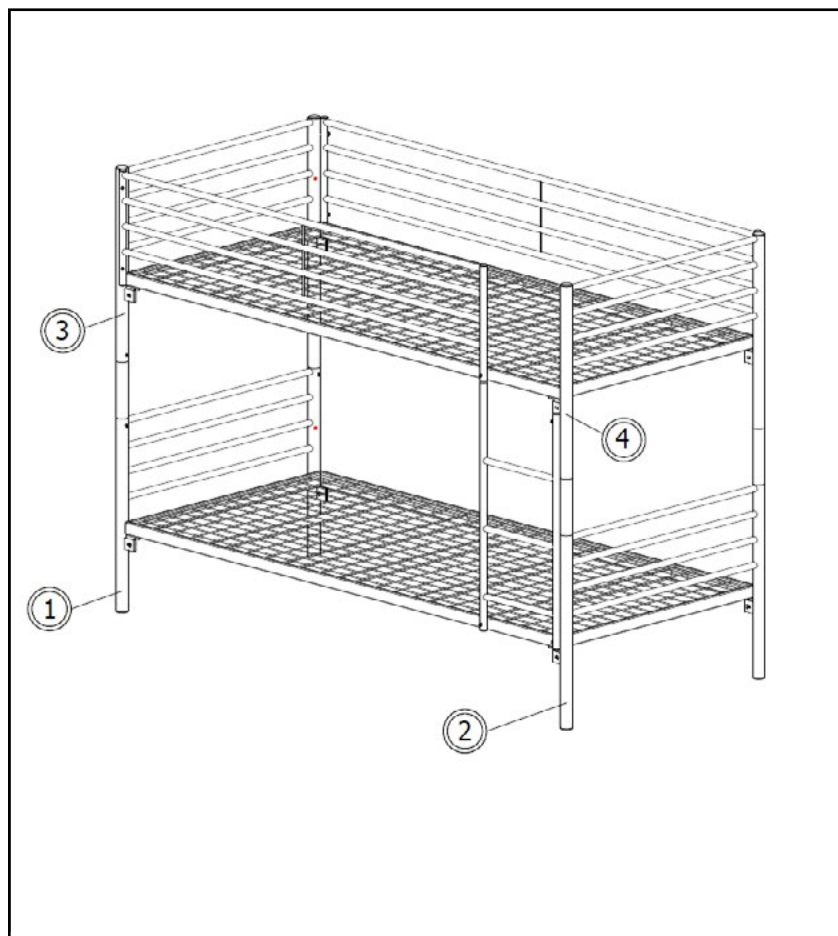

Tools required to assemble.  
Outils nécessaires pour assembler

- x1
- x1
- M6x20 x16
- M6x45 x10
- M6 x8

This item requires two people to install the Bunk Bed

Cet article nécessite deux personnes pour installer le lit superposé



# BUNK BED

## HRT-TüV

Lit superposé HRT-TüV

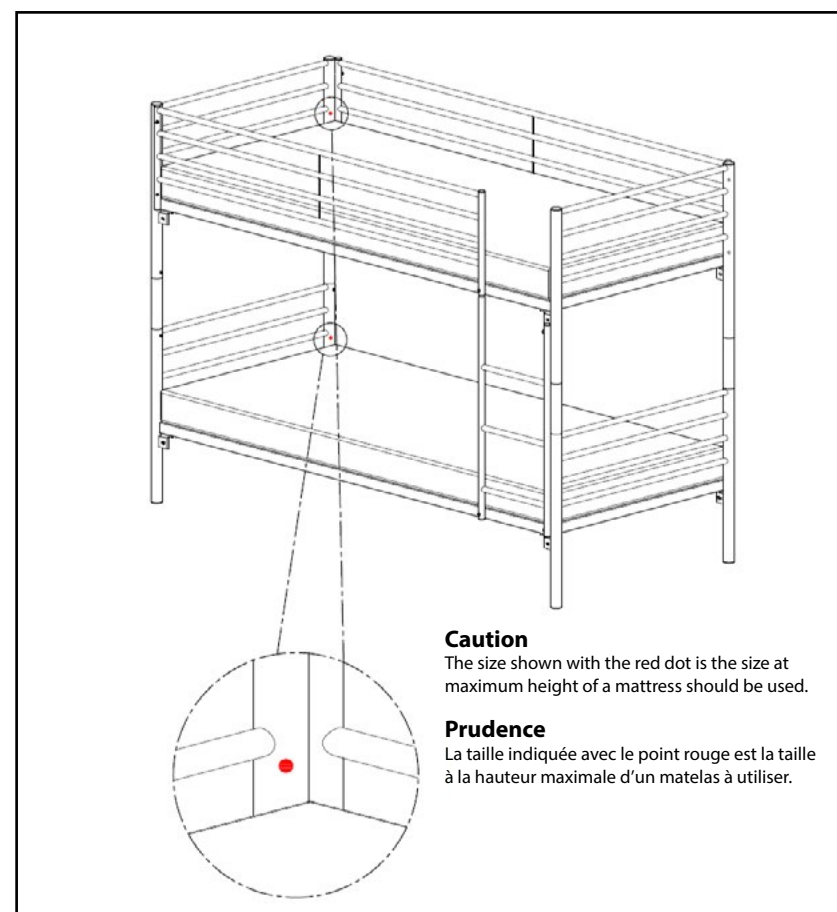
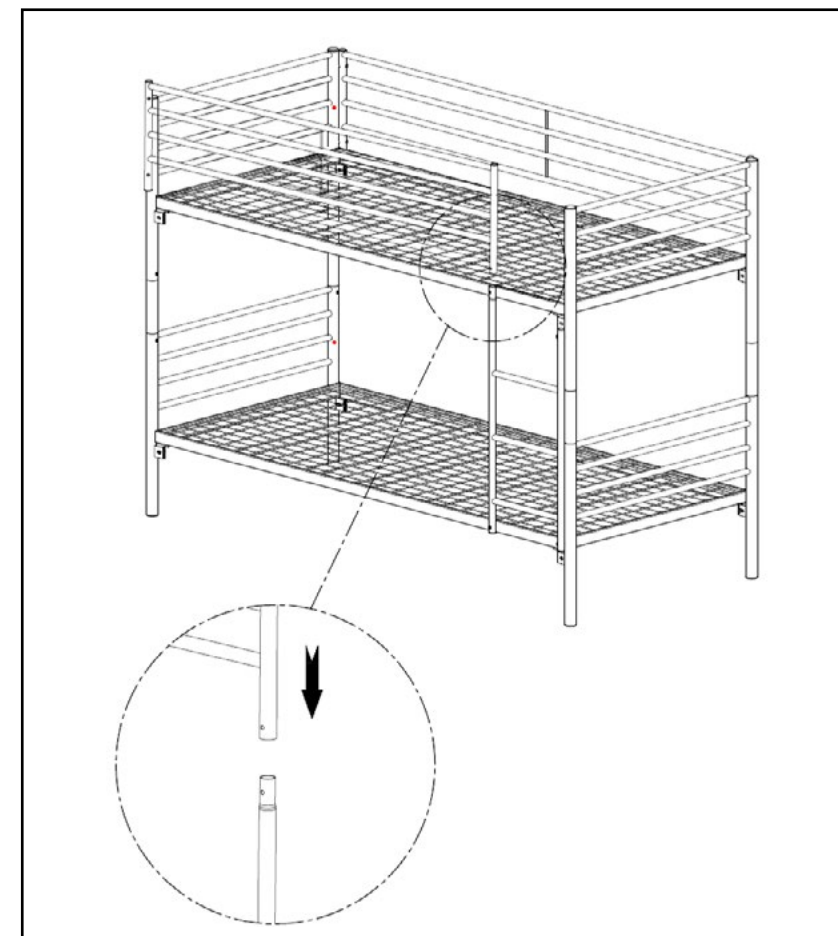
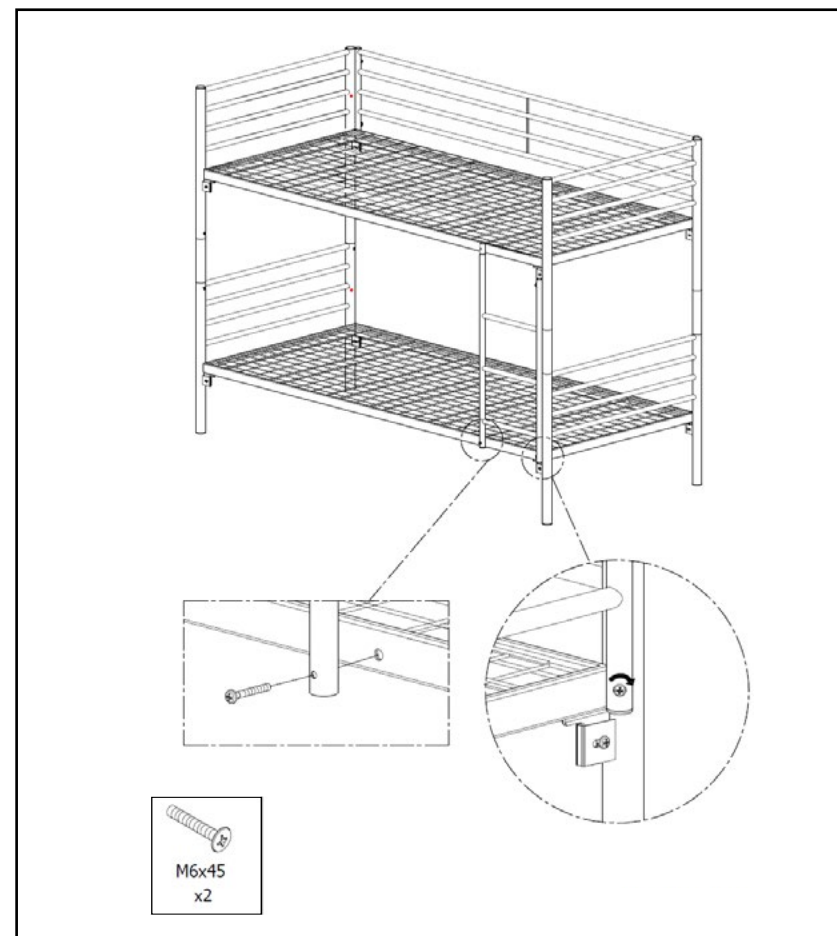
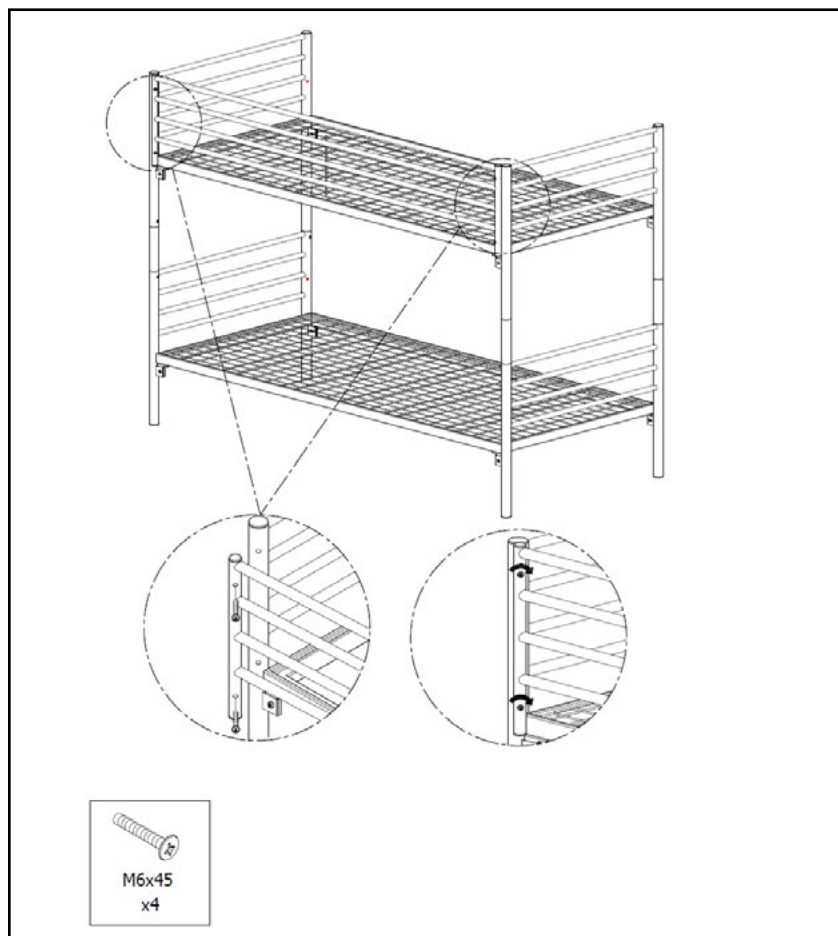

This item requires two people to install the Bunk Bed

Cet article nécessite deux personnes pour installer le lit superposé

